



**STEREO TURNTABLE SYSTEM**

**PS-5100**

**OWNER'S INSTRUCTION MANUAL  
MODE D'EMPLOI  
BEDIENUNGSANLEITUNG**

The Sony PS-5100 is a well-engineered turntable system that can be operated semi-automatically.

This model has many important features which contribute to the faithful reproduction of your records; statically-balanced tone-arm compatible with an induced magnet cartridge and an effective anti-skating compensator. Die-cast aluminum alloy turntable with a belt-drive system and 4-pole hysteresis synchronous motor help reduce the wow and flutter. Moreover, arm lifter is provided to prevent stylus and record damage. Auto-return and auto-reject mechanism permits semi-automatic operation.

Please take the time to read this manual carefully, so that you can become familiar with the PS-5100 features. Keep it handy for future reference.

## TABLE OF CONTENTS

PREPARING FOR USE . . . . .	4
Unpacking . . . . .	4
Adapting to Local Power Source . . . . .	4
Assembly . . . . .	6
Tonearm Adjustments . . . . .	10
System Connections . . . . .	14
OPERATING INSTRUCTIONS . . . . .	16
Stylus Replacement . . . . .	16
Using Another Cartridge . . . . .	18
CARE OF YOUR PS-5100. . . . .	20
Cleaning . . . . .	20
Lubrication . . . . .	20
Removing the Dust Cover . . . . .	20
SPECIFICATIONS . . . . .	22

Le modèle PS-5100 de Sony est un ensemble de table de lecture ingénieux à fonctionnement semi-automatique.

Sur ce modèle, vous trouverez tout en ensemble de dispositifs qui contribuent à la reproduction fidèle de vos disques: un bras de lecture équilibré statiquement compatible avec les cellules de lecture électromagnétiques et un dispositif de compensation d'effet centripète ingénieux. Le plateau en alliage d'aluminium moulé sous coquille est entraîné par un système à courroie et par un moteur électrique synchrone quatre pôles à hystérésis. L'adoption de cette solution réduit dans des proportions importantes le taux de pleurage et de scintillement. Bien plus, un lève-bras a été prévu pour la protection du disque et de la pointe de lecture. Le fonctionnement semi-automatique est assuré par un dispositif de renvoi automatique et un dispositif de retour automatique.

Prenez les quelques minutes nécessaires à la lecture attentive de ce mode d'emploi. Vous deviendrez ainsi familier avec les dispositifs du PS-5100 et serez capable d'en tirer tous les avantages. Conservez ce livret pour toute référence ultérieure.

## TABLE DES MATIERES

AVANT L'UTILISATION . . . . .	5
Déballage . . . . .	5
Adaptation au courant du secteur local . . . . .	5
Montage . . . . .	7
Réglages du bras de lecture . . . . .	11
Connexions de la chaîne . . . . .	15
POUR FAIRE JOUER UN DISQUE . . . . .	17
Remplacement de la pointe de lecture . . . . .	17
Utilisation d'autres cellules . . . . .	19
ENTRETIEN DU PS-5100 . . . . .	21
Nettoyage . . . . .	21
Lubrification . . . . .	21
Pour enlever le couvercle cache-poussière . . . . .	21
SPECIFICATIONS . . . . .	23

## AVERTISSEMENT

- Pour éviter toute électrocution, ne pas ouvrir le coffret. Confier l'entretien uniquement à un personnel qualifié.
- Pour éviter toute incendie ou danger d'électrocution, ne pas exposer l'appareil à la pluie ou à l'humidité.

Das Sony PS-5100 ist ein technisch ausgereifter Plattenspieler für halbautomatischen Betrieb.

Dieses Modell verfügt über eine Vielzahl konstruktiver Besonderheiten, durch die eine klanggetreue Wiedergabe Ihrer Schallplatten gewährleistet wird: Statisch ausbalancierter Tonarm, geeignet für dynamischen Tonabnehmer und wirkungsvolle „Anti-Skating“-Vorrichtung. Der aus einer Aluminiumlegierung gegossene Plattenteller trägt—in Verbindung mit Riemenantrieb und 4-poligem Hysterese-Synchronmotor—zu einer Verminderung der Gleichlaufschwankungen bei. Darüberhinaus dient ein Tonarm-Lifthebel der Schonung von Nadel und Schallplatte. Die Vorrichtung für automatisches Abheben und Rückschwenken des Tonarms gestattet halbautomatischen Betrieb.

Nehmen Sie sich bitte die Zeit, diese Betriebsanleitung vollständig durchzulesen, damit Sie mit den besonderen Einrichtungen und Möglichkeiten des PS-5100 vertraut werden. Bewahren Sie diese Broschüre bitte für späteren Gebrauch auf.

## INHALTSVERZEICHNIS

VOR DEM GEBRAUCH . . . . .	5
Auspacken . . . . .	5
Anpassen ans örtliche Stromnetz . . . . .	5
Zusammenbau . . . . .	7
Justieren des Tonarms . . . . .	11
Anschließen der Anlage . . . . .	15
BEDIENUNGSANLEITUNG . . . . .	17
Auswechseln der Nadel . . . . .	17
Verwendung eines anderen Tonabnehmers . . . . .	19
WARTUNG DES PS-5100 . . . . .	21
Reinigen . . . . .	21
Ölen . . . . .	21
Abnehmen des Klarsichtdeckels . . . . .	21
TECHNISCHE DATEN . . . . .	23

## VORSICHT

- Um keinen elektrischen Schlag zu bekommen, öffnen Sie das Gehäuse nicht. Überlassen Sie jegliche Reparatur und Wartung qualifiziertem Personal.
- Um die Gefahr eines Schlags oder eines Brandes auszuschließen, setzen Sie das Gerät nicht Regen oder extremer Feuchtigkeit aus.

## PREPARING FOR USE

### UNPACKING

All Sony equipment comes to you carefully packed in cartons designed to withstand the rigors of shipment. Do not throw this carton or the associated packing material away; they will come in handy if you ever have to transport or ship the PS-5100. Inspect your PS-5100 immediately for signs of damage incurred in transit. If damage has occurred, consult your local Sony dealer for further instructions. Once again, save all packing materials; they will substantiate your damage claim.

When shipping the unit for repair work or simply to another location, the unit must be repacked in the original carton and the packing material precisely as before.

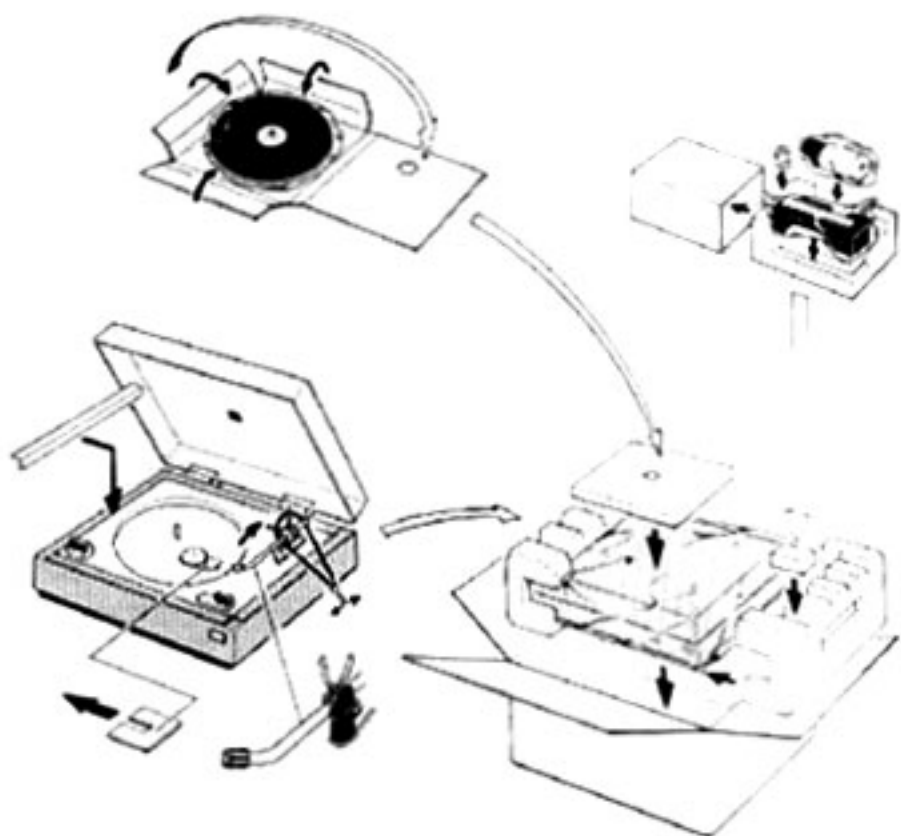

### ADAPTING TO LOCAL POWER SOURCE

The PS-5100 operates on either 110, 127, 220 or 240V~. The voltage selector is located at the bottom of the set. Before operating, check whether or not the PS-5100 is set for the same voltage as your local power source. The voltage selector can be reset as follows:

1. Disconnect ac power cord before proceeding.
2. Loosen the red-painted screw on the cover.
3. Remove the other screw on the cover.
4. Turn the cover around the red-painted screw so that you can unplug the selector.
5. Pull out the selector and reinsert it so that the arrow on the plug points to the proper voltage marking.
6. After changing, replace the cover.

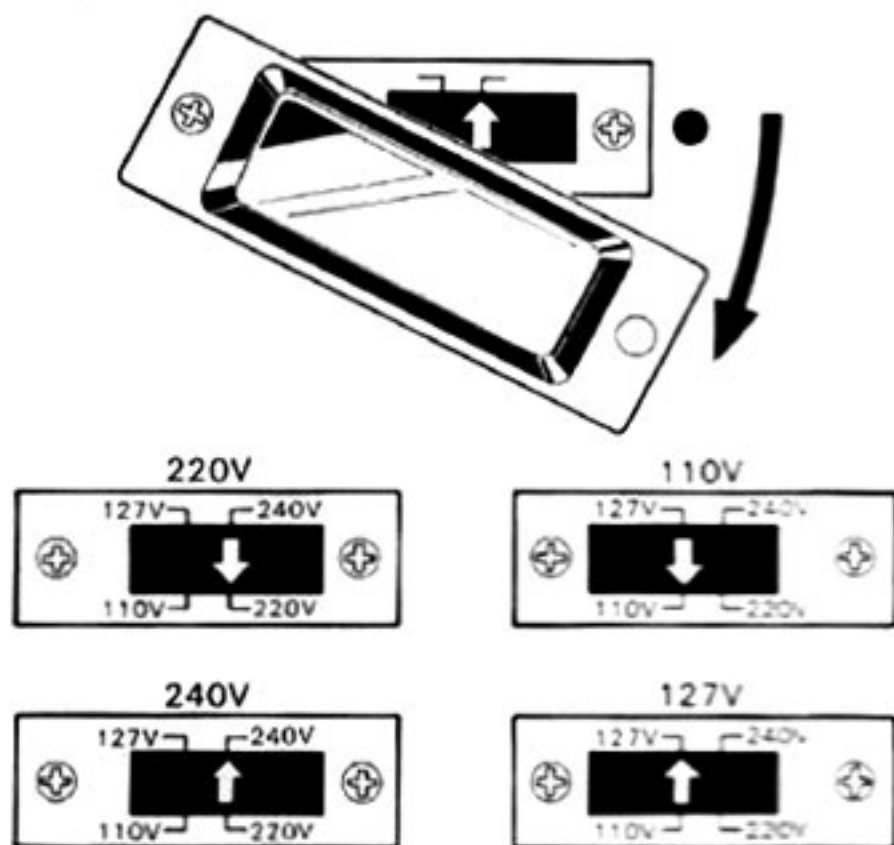

### Line Frequency

The factory-set line frequency is designated on the motor board. If your line frequency is different from the preadjusted frequency, be sure to consult your nearest Sony dealer for readjustment.

## AVANT L'UTILISATION

### DEBALLAGE

Tout équipement Sony vous parvient soigneusement emballé dans des boîtes en carton destinées à supporter les dangers du transport. Ne vous débarrassez pas de ce carton ou des matériaux d'emballage qu'il contient, car ils vous deviendront utiles le jour où vous devrez transporter ou expédier votre PS-5100.

Dès la réception, inspectez immédiatement le PS-5100 pour voir s'il n'a pas subi de dégâts. Dans l'affirmative, consultez le concessionnaire Sony de l'endroit pour des instructions ultérieures. Encore une fois, conservez tous les matériaux d'emballage; ils serviront à appuyer vos réclamations en cas d'endommagement.

Pour déplacer l'appareil ou ré-expédier pour une réparation, employez le carton d'emballage original avec tous les matériaux d'emballage, qui assurent la meilleure protection possible. Tout remettre en place comme à la livraison.

### ADAPTATION AU COURANT DU SECTEUR LOCAL

Le PS-5100 fonctionne sur 110, 127, 220 ou 240 V ~. Le sélecteur de tension d'alimentation est situé sur le fond de l'appareil. Avant de le mettre sous tension, vérifiez que le PS-5100 est bien adapté à la tension du secteur local. Pour l'ajustement du sélecteur de tension d'alimentation, procédez de la manière suivante :

1. Débrancher le cordon d'alimentation avant toute opération.
2. Desserrer la vis peinte en rouge du couvercle.
3. Retirer l'autre vis du couvercle.
4. Faire tourner le couvercle autour de la vis repérée par la couleur rouge pour libérer le sélecteur.
5. Tirer le sélecteur vers soi et le remettre en place de telle façon que la flèche gravée sur la tête pointe vers la figure de la tension adéquate.
6. Après l'ajustement, remettre le couvercle en place.

#### Fréquence du secteur

La fréquence pour laquelle le PS-5100 a été réglé en usine est indiquée sur la plaque-support du moteur. Si la fréquence du secteur local est différente de la fréquence pré-ajustée, consulter le concessionnaire Sony le plus proche pour faire procéder à un nouveau réglage.

## VOR DEM GEBRAUCH

### AUSPACKEN

Alle Sony-Geräte werden sorgfältig verpackt und in Kartons geliefert, die für robuste Transportbedingungen konstruiert sind. Werfen Sie diese Kartons und anderes Verpackungsmaterial nicht weg; sie erweisen sich als praktisch, wenn Sie Ihr PS-5100 transportieren oder verschicken müssen.

Untersuchen Sie Ihr PS-5100 sofort auf Anzeichen von Transportbeschädigung. Falls die Anlage beschädigt sein sollte, konsultieren Sie Ihren lokalen Sony-Händler; er wird Ihnen weitere Instruktionen geben; und heben Sie die ganze Verpackung als Beweismaterial auf.

Bei Versand zu Reparaturzwecken oder einfachem Transport soll das Gerät wieder in dem Originalkarton und mit dem Verpackungsmaterial genau wie in ursprünglicher Weise verpackt werden.

### ANPASSEN ANS ÖRTLICHE STROMNETZ

Das PS-5100 kann auf Betriebsspannungen von 110, 127, 220 oder 240 V~ eingestellt werden. Der Spannungswähler befindet sich an der Unterseite des Gerätes. Prüfen Sie vor Inbetriebnahme, ob die auf dem Gerät eingestellte Betriebsspannung mit Ihrer Netzspannung übereinstimmt. Der Spannungswähler kann wie folgt eingestellt werden:

1. Zunächst Netzstecker abziehen.
2. Rote Schraube auf der Abdeckkappe etwas lösen.
3. Die andere Schraube auf der Kappe ganz herausnehmen.
4. Die Abdeckkappe um die rote Schraube schwenken, sodaß Sie den Spannungswähler aus dem Sockel ziehen können.
5. Ziehen Sie den Wählerstecker heraus und setzen Sie ihn wieder so ein, daß die Pfeilmarkierung des Steckers auf die gewünschte Spannung zeigt.
6. Nach dem Umstellen, Abdeckkappe wieder aufsetzen.

#### Netzfrequenz

Die vom Werk eingestellte Netzfrequenz ist auf der Datentafel des Motors eingetragen. Falls Ihre Netzfrequenz von der vor-eingestellten Frequenz abweicht, so lassen Sie die Frequenzumstellung von Ihrem Sony-Händler vornehmen.

## ASSEMBLY

The PS-5100 is shipped partially disassembled to enable it to best withstand the rough handling usually encountered during shipment without affecting any of its many high-precision parts. Therefore, begin assembling and adjusting the PS-5100 as described in the following procedures. Perform each step exactly as directed and in the order given. **DO NOT** plug in or energize the PS-5100 until told to do so.

During this procedure and the other adjustments and operational routines which follow, refer to the illustration below.

### Location of Parts and Controls

### Emplacement des commandes

### Lage der Teile und Regler

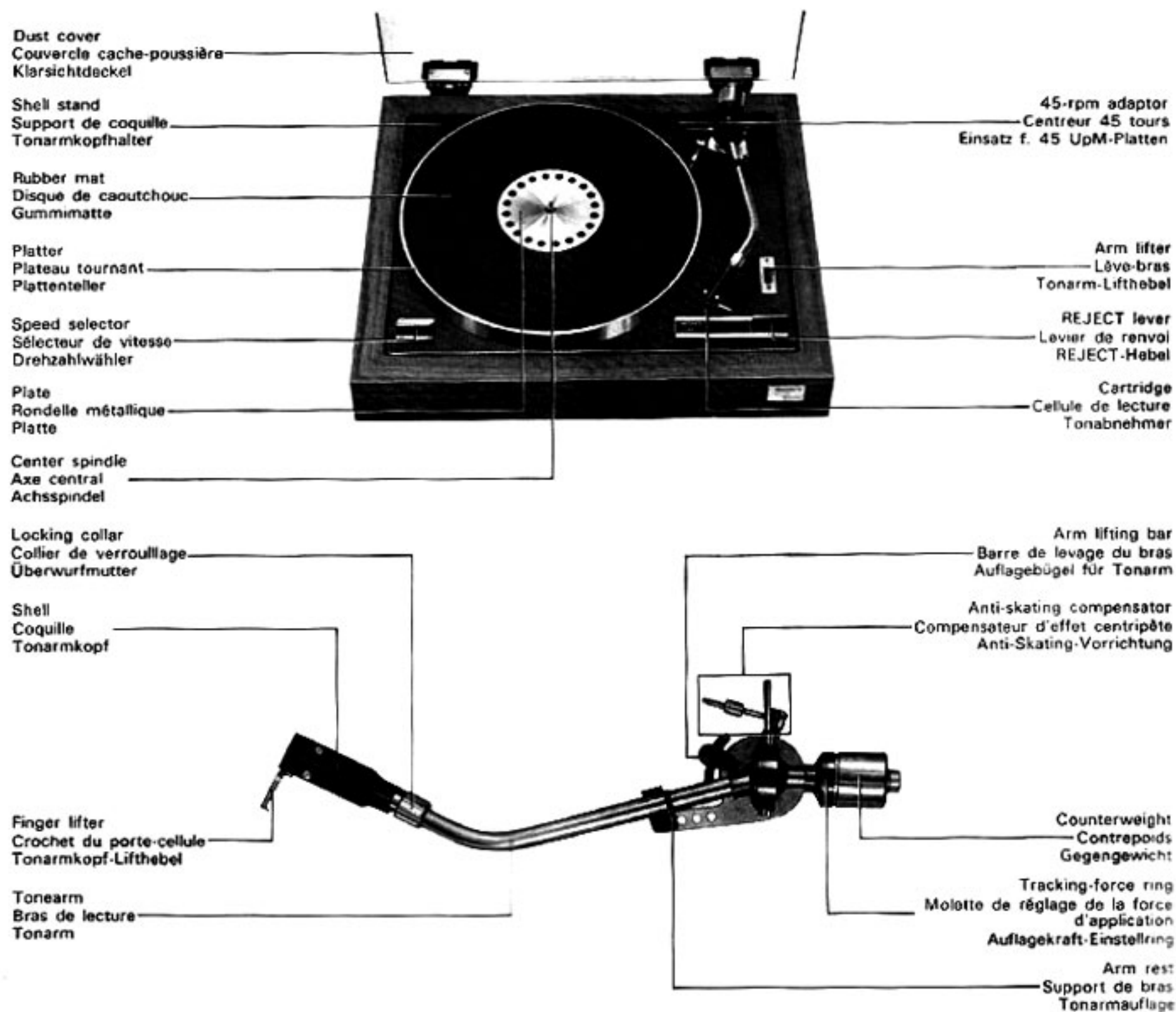

## MONTAGE

Le PS-5100 est expédié démonté pour pouvoir mieux supporter les rigueurs du transport et protéger les pièces de haute précision. Effectuer le montage et le réglage du PS-5100 en suivant la procédure décrite ci-après. Effectuer les opérations les unes après les autres, scrupuleusement et dans l'ordre. **NE PAS BRANCHER la prise ou mettre l'appareil sous tension** avant d'en recevoir l'instruction.

Pour faire le montage et les réglages ainsi que les manoeuvres de fonctionnement, se reporter à la figure de gauche.

## ZUSAMMENBAU

Das PS-5100 ist für den Transport teilweise zerlegt. Auf diese Weise kann es der auf dem Transport üblichen groben Behandlung am besten standhalten, ohne daß irgendeines seiner vielen Präzisionsteile in Mitleidenschaft gezogen wird. Folgen Sie beim Zusammenbau und Einstellen des PS-5100 dem im folgenden beschriebenen Verfahren. Führen Sie jeden Schritt genau wie angegeben und in der selben Reihenfolge aus. **Schalten Sie das PS-5100 nicht ein, und führen Sie keinen Strom zu,** bevor die diesbezügliche Anweisung kommt. Benutzen Sie bei diesem Verfahren und den anderen dann folgenden Einstellungen und Bedienungsschritten als Referenz die auf der linken Seite ersichtliche Abbildung „Lage der Teile und Regler“.

## Assembling Procedure

**Be sure to disconnect ac power cord before assembling.**

1. Place the PS-5100 in the horizontal position.
2. Remove the tube and the spacer securing the center shaft cam.
3. Remove the three transit screws painted red from the motor board by turning them counterclockwise with a screwdriver or coin. Place the screws in the holes on the caution label. (If the unit is to be shipped for repair work, the screws should be used to fasten the motor board to the cabinet so that the PS-5100 is not damaged during shipment.)
4. Set the Speed selector to "33".
5. Hold the platter as illustrated and carefully place it on the motor board by matching the center hole to the board center shaft. Simultaneously thread the drive belt outside the motor pulley as illustrated.
6. Remove the ribbon from the drive belt.
7. Rotate the platter and check that the drive belt is correctly positioned on the motor pulley.
8. Place the rubber mat on the platter. Next put the plate on the rubber mat by fitting it into the inner edge of the mat.

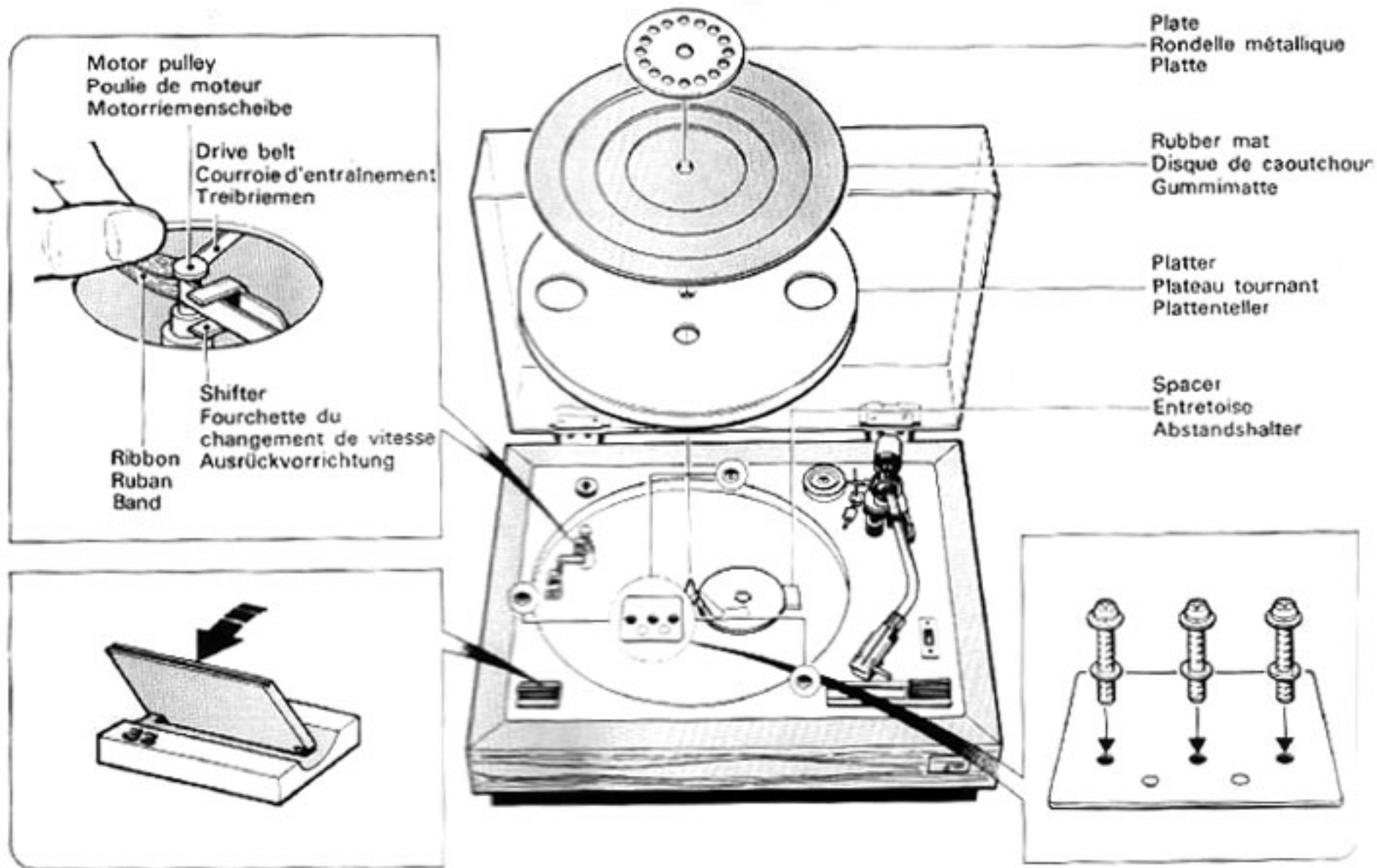



## Procédure de montage

**S'assurer que le cordon d'alimentation est bien débranché avant de procéder aux opérations d'assemblage.**

1. Placer le PS-5100 en position horizontale.
2. Retirer le tube et l'entretoise de fixation de la came de l'axe central.
3. Retirer de la plaque-support du moteur les trois vis de transport peintes en rouge. Les tourner en sens inverse des aiguilles d'une montre à l'aide d'un tournevis ou d'une pièce de monnaie. Pour ne pas les perdre, les placer dans les trous sur l'étiquette d'avertissement. (Si l'on doit par la suite expédier l'appareil pour une réparation ou pour un déménagement, remettre en place ces trois vis pour rendre le moteur solidaire du coffret et le protéger ainsi des chocs du transport.)
4. Placer le sélecteur de vitesse sur "33".
5. Tenir le plateau tournant comme indiqué sur la figure et la poser sur la plaque-support du moteur en passant l'axe dans l'encoche central. En même temps, passer la courroie d'entraînement autour de la poulie de moteur et dans la fourchette du changement de vitesse.
6. Enlever le ruban de la courroie d'entraînement.
7. Faire tourner le plateau pour vérifier que la courroie est convenablement engagée sur la poulie de moteur.
8. Placer le disque de caoutchouc sur le plateau tournant. Mettre par dessus la rondelle métallique en l'introduisant de force dans la rainure intérieure du disque de caoutchouc.

## Arbeitsgänge beim Zusammenbau

**Vergewissern Sie sich, daß der Netzstecker abgezogen ist.**

1. Stellen Sie das PS-5100 waagrecht auf.
2. Entfernen Sie die Hülse und den Abstandshalter, mit denen die Achsspindel gesichert ist.
3. Entfernen Sie die drei roten Schrauben vom Chassis, indem Sie sie mit einem Schraubenzieher oder einer Münze nach links drehen. Setzen Sie die Schrauben in die Locher der Hinweistafel ein. (Wenn das Gerät zwecks Reparatur o. dgl. transportiert wird, sollten die Schrauben wieder zur Befestigung des Chassis am Gehäuse benutzt werden, um Transportschäden an dem PS-5100 zu vermeiden.)
4. Stellen Sie den Drehzahlwähler auf „33“.
5. Den Plattenteller wie abgebildet halten und ihn vorsichtig auf den Motor setzen, wobei die Nabe auf der Unterplatte in das Loch in der Mitte der Riemenscheibe gleitet. Gleichzeitig den Treibriemen um die Motorriemenscheibe legen. (siehe Abb.)
6. Entfernen Sie das Band vom Treibriemen.
7. Drehen Sie den Plattenteller und überprüfen Sie, ob der Treibriemen vorschriftsmäßig um die Motorriemenscheibe gelegt ist.
8. Legen Sie die Gummimatte auf den Plattenteller; dann die Platte aufsetzen, indem man sie in den inneren Rand der Matte einpaßt.

Shell  
Coquille  
Tonarmkopf

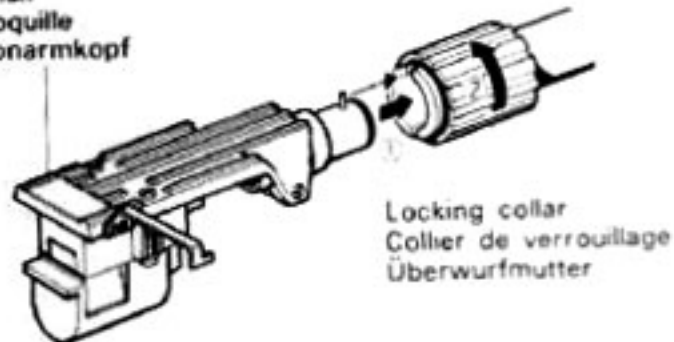

Locking collar  
Collier de verrouillage  
Überwurfmutter

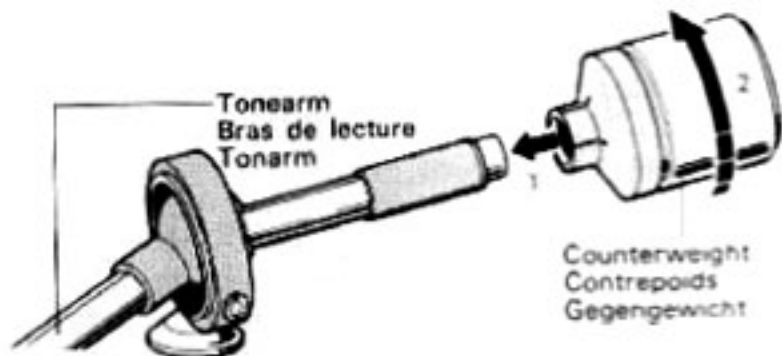

Tonearm  
Bras de lecture  
Tonarm

Counterweight  
Contrepoids  
Gegengewicht

Metal side  
Partie métallique  
Metall-Stirnfläche

Anti-skating weight  
Masselotte de compensation  
Anti-Skating-Vorrichtung

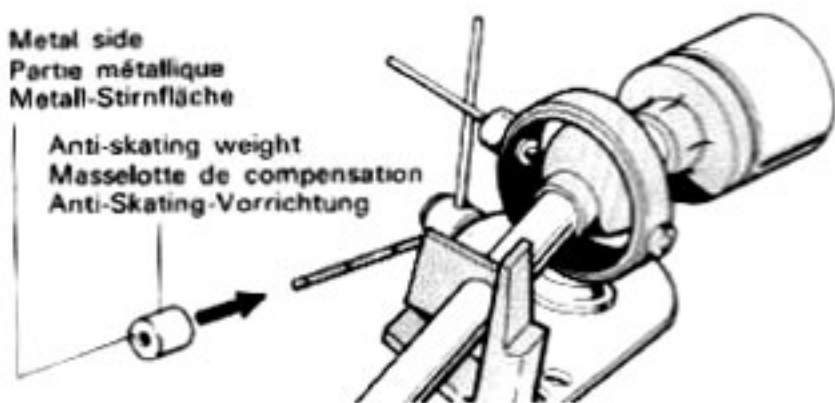

Tracking-force ring  
Molette de réglage de la force d'application  
Auflagekraft-Einstellring

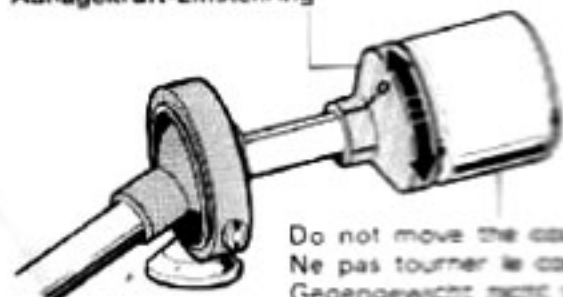

Do not move the counterweight.  
Ne pas tourner le contrepoids.  
Gegengewicht nicht verschieben.

## TONARM ADJUSTMENTS

### Preparation

1. Remove the ribbons securing the tonearm.
2. Plug the shell into the tonearm by matching the pin on the shell with the upper slot of the tonearm. Turn the locking collar counterclockwise until the shell is firmly locked to the arm.
3. Install the Counterweight at the rear end of the tonearm by turning it counterclockwise as illustrated.
4. Insert the Anti-skating weight into the Anti-skating scale as illustrated.

### Longitudinal Balance

1. Remove the stylus guard.
2. Unlock the tonearm. Be sure that the Arm lifter is set to "▼" and the Arm lifting bar is down.
3. Slide the Counterweight back and forth by turning it to obtain longitudinal balance of the tonearm. Be careful not to let the stylus touch the turntable while the tonearm is released and balanced.
4. While holding the Counterweight, turn only the Tracking-force ring to match the "0" indication on the ring to the black line on the tonearm pole. DO NOT move the Counterweight.
5. Lock the tonearm.

## REGLAGES DU BRAS DE LECTURE

### Préparatifs

1. Défaire les rubans immobilisant le bras de lecture.
2. Fixer la coquille sur le bras. Passer l'ergot de la coquille dans la rainure supérieure du bras. Serrer à fond le collier de verrouillage pour bloquer l'ensemble.

3. Mettre en place le contrepoids à l'arrière du bras de lecture et le tourner en sens inverse des aiguilles d'une montre comme indiqué sur la figure.

4. Mettre en place la masselotte de compensation sur l'échelle de repérage de la force de compensation. Voir l'illustration.

### Equilibre longitudinal

1. Enlever le protecteur de pointe.
2. Déverrouiller le bras de lecture. S'assurer que le lève-bras est bien sur "V" et que la barre de levage du bras est bien en position basse.

3. Déplacer le contrepoids vers l'avant ou vers l'arrière jusqu'à ce que le bras soit parfaitement en équilibre. Prendre bien soin de ne pas laisser la pointe de lecture toucher le plateau tournant pendant l'opération d'équilibrage.

4. Tout en maintenant le contrepoids, faire tourner la molette de réglage de la force d'application. Amener le "0" en face du repère noir du tube du bras. NE PAS bouger le contrepoids.

5. Verrouiller le bras de lecture.

## JUSTIEREN DES TONARMS

### Vorbereitung

1. Das Nadelschutzband des Tonarms entfernen.
2. Stecken Sie den Tonarmkopf in den Tonarm in dem Sie den Führungsstift auf dem Tonarmkopf in den oberen Schlitz des Tonarms einpassen. Verbinden Sie beide Teile durch Festdrehen der Überwurfmutter.

3. Das Gegengewicht auf das hintere Tonarmende schieben und —wie aus der Abb. ersichtlich ist, gegen den Uhrzeigersinn drehen.

4. Anti-Skating-Gewicht in die Anti-Skating-Skala wie abgebildet hineinstecken.

### Längsgleichgewicht

1. Die Nadelschutzkappe entfernen.
2. Lösen Sie die Arretierung des Tonarms; achten Sie darauf, daß der Tonarm-Lifthebel auf „V“ steht und daß sich der zugehörige Bügel in der unteren Stellung befindet.

3. Verschieben Sie das Gegengewicht durch Drehung, um den Tonarm auszubalancieren. Achten Sie darauf, daß die Nadel den Plattenteller nicht berührt, während der Tonarm frei beweglich ist.

4. Halten Sie das Gegengewicht fest und drehen Sie den Justiering für die Auflagekraft so, daß die „0“-Marke sich über der schwarzen Linie der Tonarmstange befindet. Das Gegengewicht dabei NICHT bewegen.

5. Rasten Sie die Arretierung des Tonarms ein.

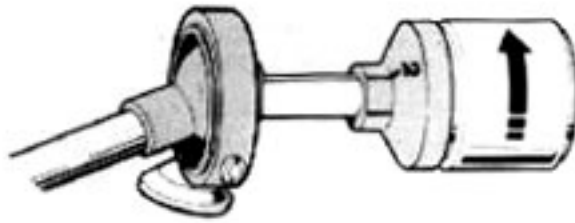

### Tracking Force

1. Turn counterclockwise the Counterweight and Tracking-force ring together to set the "2" indication on the ring to the black line on the tonearm pole. The tracking force is now set to 2 grams, which is proper for the supplied cartridge.
2. If you use another cartridge, check the instructions given with the cartridge to determine the proper tracking force. Each graduation on the Tracking-force ring represents 0.5 gram. One counterclockwise rotation provides 3-gram tracking force.

When using the supplied cartridge  
 Lors de l'utilisation de la cellule fournie  
 Bei Verwendung des mitgelieferten  
 Tonabnehmers



Match this side to the center  
 red line.  
 Mettre ce côté face à la ligne  
 rouge centrale  
 Diese Stirnseite mit der roten  
 Mittelmarke zur Deckung bringen.

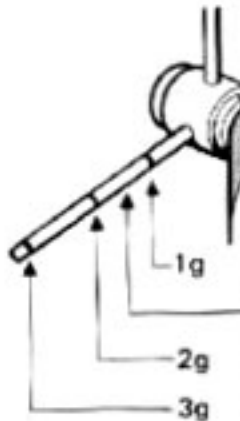

For specific weight falling between  
 two lines (for instance 1.5 gram, etc.),  
 slide the weight to the left or right  
 to set it to the corresponding position  
 between the lines.

Pour des forces de compensation parti-  
 culières correspondant à des positions  
 médianes (1.5g par exemple), faire  
 glisser la masselotte de compensation  
 vers la gauche ou vers la droite et  
 l'amener entre les divisions de l'échelle.  
 Gewichte zwischen den Markierungen  
 (z.B. 1.5g u.s.w.) werden durch  
 Verschieben des Ringes in die ent-  
 sprechende Zwischenposition ein-  
 gestellt.

### Anti-skating Compensation

The PS-5100 has an anti-skating system to compensate for forces tending to produce skating.

When using the supplied cartridge, adjust the Anti-skating weight by matching its left side to the center of the three lines on the Anti-skating scale. For other cartridges reset the Anti-skating weight to one of the lines according to the cartridge tracking force. See the illustration.

When using a cartridge having a tracking force of less than 1 gram, take off the Anti-skating weight.

For specific weight falling between two lines (for instance, 1.5 grams, etc.), slide the weight to the left or right to set it to the corresponding position between the lines.

### **Force d'application de la pointe**

1. Tourner le contrepoids et la molette de réglage de la force d'application en sens inverse des aiguilles d'une montre pour amener le "2", gravé sur l'anneau, en face du repère noir du tube du bras. La force d'application est alors de 2 grammes, valeur recommandée pour la cellule fournie.
2. Si l'on monte une autre cellule sur le bras de lecture, consulter la notice d'instructions du fabricant pour connaître la force d'application de la pointe recommandée.  
Chaque graduation de la molette de réglage correspond à 0,5 g. Une rotation de 360 degrés en sens inverse des aiguilles d'une montre correspond à une force d'application de la pointe de 3 g.

### **Compensateur d'effet centripète**

Le PS-5100 est pourvu d'un dispositif de compensation des forces centripètes qui tendent à produire un dérapage de la pointe sur le disque.

Lors de l'utilisation de la cellule de lecture fournie, amener le côté gauche de la masselotte de compensation au centre des trois repères de l'échelle du dispositif de compensation. La force de compensation et par conséquent la position de la masselotte de compensation dépend de la force d'application de la pointe sur le disque. Voir l'illustration.

Lors de l'utilisation d'une cellule admettant une force d'application de pointe inférieure à 1 g, enlever la masselotte de compensation. Pour des forces de compensation particulières correspondant à des positions médianes (1,5 g par exemple), faire glisser la masselotte de compensation vers la gauche ou vers la droite et l'amener entre les divisions de l'échelle.

### **Auflagekraft**

1. Drehen Sie Gegengewicht und Justierring für die Auflagekraft im Gegenuhrzeigersinn so, daß die „2“-Marke des Ringes sich über der schwarzen Linie der Tonarmstange befindet. Die Auflagekraft ist damit auf 2 Gramm eingestellt, was sich als günstiger Wert für den mitgelieferten Tonabnehmer erweist.
2. Bei Verwendung eines anderen Tonabnehmers ist der Wert für die Auflagekraft aus der zugehörigen Gebrauchsanweisung zu ersehen. Jeder Teilstrich auf dem Justierring für die Auflagekraft entspricht 0,5 Gramm. Eine volle Umdrehung im Gegenuhrzeigersinn entspricht einer Auflagekraft von 3 Gramm.

### **Anti-Skating-Vorrichtung**

Mit dieser Einrichtung des PS-5100 kann die Skating-Kraft kompensiert werden. Bei Verwendung des mitgelieferten Tonabnehmers stellen Sie das Anti-Skating-Gewicht auf den mittleren der drei Teilstriche der Anti-Skating-Skala. Bei Verwendung anderer Tonabnehmer ist das Anti-Skating-Gewicht entsprechend der Auflagekraft auf eine der anderen Marken zu schieben. Siehe Abbildung.

Bei Verwendung eines Tonabnehmers von weniger als 1 Gramm Eigengewicht ist das Anti-Skating-Gewicht ganz abzunehmen. Liegen die betreffenden Gewichte zwischen zwei Marken (z.B. 1,5 g u.s.w.), so schieben Sie das Gewicht nach links bzw. rechts in die erforderliche Stellung zwischen den Markierungen.

## SYSTEM CONNECTIONS

No doubt you have already decided on a location for your PS-5100. However, before going ahead with the installation, make sure that your choice of location agrees with the following list of DOs and DON'Ts.

- DO** allow 10 cm clearance behind the turntable so that you can open the dust cover.
- DO** cover the turntable when it is not in use.
- DO** replace the stylus when it is worn.
- DON'T** place the PS-5100 in direct sunlight, or near radiators, hot-air ducts, or any other source of heat. Also, do not place it in any area subject to freezing temperatures.
- DON'T** place the PS-5100 on any uneven surface.
- DON'T** connect the PS-5100 to any voltage other than that indicated by the voltage selector.
- DON'T** leave records on the turntable when it is not in use.
- DON'T** subject the turntable to shock when it is in operation. Avoid placing the unit near doors that are frequently slammed.

After you have found a suitable location for your PS-5100, make the connections described below.

1. Connect the PS-5100 to a convenient electrical outlet with a power cord (supplied).
2. Connect the white plug of the connecting cord to the amplifier left channel PHONO terminal, and the red plug to the right channel PHONO terminal.
3. Connect the grounding wire to the ground terminal of the amplifier.

